

Działka 10. Schemat łączności na posterunkach technicznych

Nastawnia dysponująca TGE

A. Łączność przewodowa:

1. Dyżurny ruchu dysponujący: Kolejowy System Teleinformatyczny DGT IP-R z łączami:
 - a) stacyjnymi:
 - Tarnowskie Góry TGA,
 - Tarnowskie Góry TGBł,
 - Tarnowskie Góry TGBp,
 - Tarnowskie Góry TGC,
 - Tarnowskie Góry TGD,
 - Tarnowskie Góry TGE41
 - Koordynator OB,
 - Kalety
 - b) dyspozytorskimi
 - Selton
 - c) informacyjnymi
 - Zapowiedzi megafonowe dla podróżnych
2. Dyżurny ruchu pomocniczy: Kolejowy System Teleinformatyczny DGT IP-R z łączami:
 - a) zapowiadawczymi:
 - Tarnowskie Góry TGBł,
 - Tarnowskie Góry TGBp,
 - Tarnowskie Góry TGC,
 - Tarnowskie Góry TGD,
 - Kalety,
 - Huta Cynku.
 - b) dyspozytorskimi
 - Selton
 - c) informacyjnymi
 - Zapowiedzi megafonowe dla podróżnych
3. Aparat Fax nr 719 2572.

B. Łączność bezprzewodowa:

1. Stacjonarny radiotelefon sieci pociągowej kanał nr 6,
2. Stacjonarny radiotelefon łączności manewrowej,
3. Stacjonarny radiotelefon sieci utrzymania,
4. Przenośny radiotelefon sieci utrzymania, 2 szt.

Nastawnia wykonawcza TGE41

A. Łączność przewodowa:

1. Centralka dyspozycyjna KTE 101 z łączami stacyjnymi:
 - Tarnowskie Góry TGC,
 - Tarnowskie Góry TGC23,
 - Tarnowskie Góry TGE,
 - Ustawiacz grupa B wyjazd,
2. Aparat Fax nr 719 2506.

B. Łączność bezprzewodowa:

1. Stacjonarny radiotelefon sieci utrzymania,
2. Stacjonarny radiotelefon sieci manewrowej.

Posternek
Ods. Zwierzyńce
km 44,600

**Nast. dysp. „TGE”
km. 39,900**

Koordynator
OB

Nast. wyk. TGE 41
km 38,820

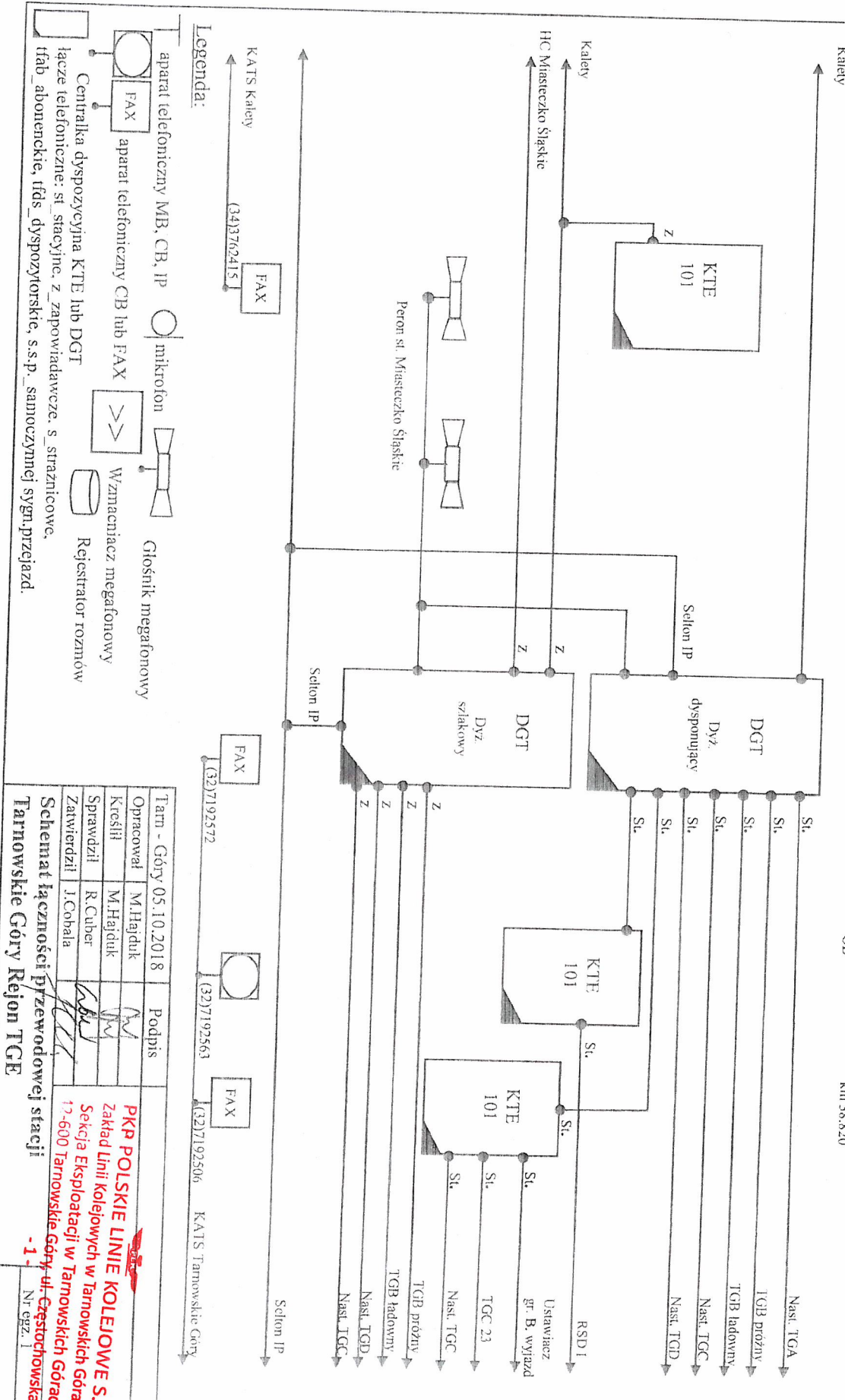

Legenda:

- aparat telefoniczny MB, CB, IP
- Glosnik megafonowy
- aparat telefoniczny CB lub FAX
- Wznacniacz megafonowy
- Centralna dyspozycyjna KTE lub DGT
- Rejestrator rozniow
- lacze telefoniczne: st. stacyjnc. z zapowiadawcze. s. straznicowe,
- ttab_ abonenckie, tftds_ dyspozytorskie, s.s.p_ samoczynnej sygn. przejazd.

| | |
|-----------------------|--------|
| Tam - Gory 05.10.2018 | Podpis |
| Opracowal M. Hajduk | |
| Krescil M. Hajduk | |
| Sprawdzil R. Cuber | |
| Zawierdzil J. Cobala | |

PKP POLSKIE LINIE KOLEJOWE S.A.
Zaklad Linii Kolejowych w Tarnowskich Górach
Sekcja Eksploatacji w Tarnowskich Górach
17-600 Tarnowskie Gory ul. Czestochowska 7
Tarnowskie Gory Rejon TGE
- 1 -
Nr egz. 1

Nastawnia Dysponująca „TGE”

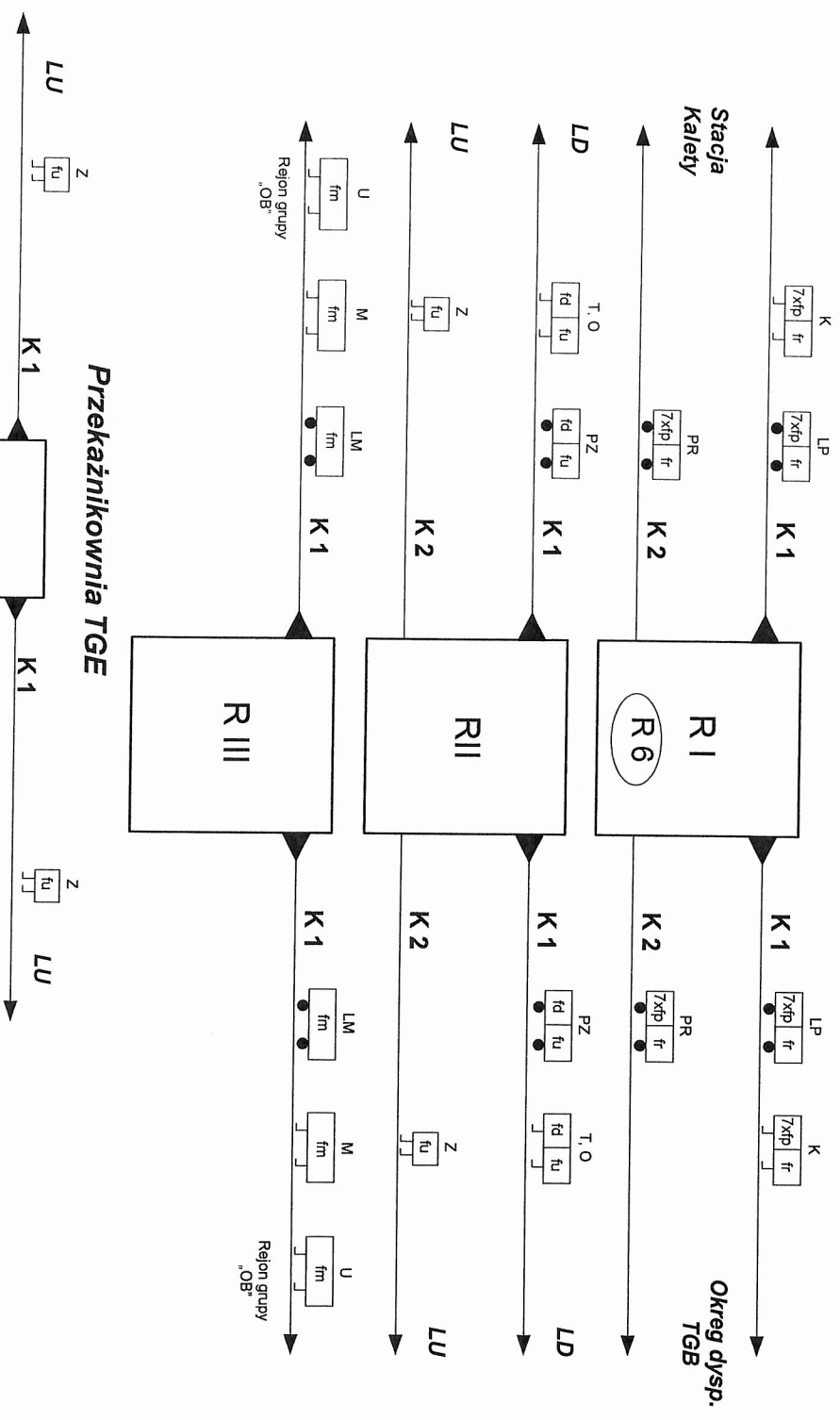

OBJAŚNIENIA

- Radiotelefon stacjonarny R1, R11 ... kolejny radiotelefon na danym posterunku
- Radiotelefon przesyłowy
- Radiotelefon noszony
- Podstawowy kanał pracy
- K** Pozycja przełącznika kanałów
 - lokomotywa pociągowa
 - pociąg ratunkowy
 - pociąg zmechanizowany
 - lokomotywa manewrowa
- LP** - obchodowy
- PR** - toronisz
- PZ** - monter srt i łączności
- U** - kierownik pociągu
- M** - manewrowy
- N** - ustawiacz
- Zr** - nastawniczy
- Z** - zwrotniczy
- LD** - liniowa sieć drogowa
- LU** - liniowa sieć utrzymania

mgr inż. Zbigniew Wca.
UPRAWNIENIA BUDOWLANE
 do projektowania i kierowa-
 robotami budowlanymi bez og.
 w specjalności telekomunikac-
 nr ewidencyjny SLK2833727

TK Telekom Sp. z o.o.
 Południowy Region
 Operatorski
 w Katowicach



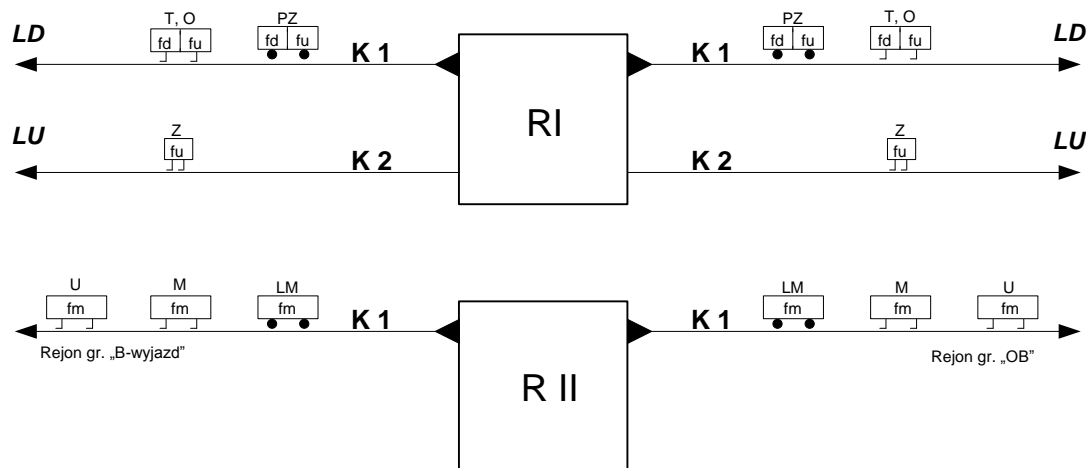

SCHEMAT ŁĄCZNOŚCI RADIOTELEFONICZNEJ
 na stacji Tarnowskie Góry – okreg dysp – „TGE”

Egz.

Nastawnia Wykonawcza „TGE41”



OBJAŚNIENIA

-  Radiotelefon stacjonarny
RI, RII ... kolejny radiotelefon na danym posterunku
-  Radiotelefon przewoźny
-  Radiotelefon noszony
-  Podstawowy kanał pracy
- K** Pozycja przełącznika kanałów
- LP - lokomotywa pociągowa
- PR - pociąg ratunkowy
- PZ - pociąg zmechanizowany
- LM - lokomotywa manewrowa

- O - obchodowy
- T - torowca
- Z - monter srk i łączności
- K - kierownik pociągu
- M - manewrowy
- U - ustawiacz
- N - nastawniczy
- Zr - zwrotniczy

- LD - liniowa sieć drogową
- LU - liniowa sieć utrzymania

TK Telekom Sp. z o.o.
Południowy Region
Operatorski
w Katowicach

SCHEMAT ŁĄCZNOŚCI RADIOTELEFONICZNEJ
na stacji Tarnowskie Góry - Okręg dysp.
„TGE41”

Egz.